



Монтаж капота правого двигателя



Комплект деталей

1. P205 – капот правого двигателя.
2. P206 – воздухозаборник.

Для сборки прилагаются винты IP и MP.

Смотрите
видео-
инструкции
по сборке
на нашем
YouTube
канале



Этапы сборки

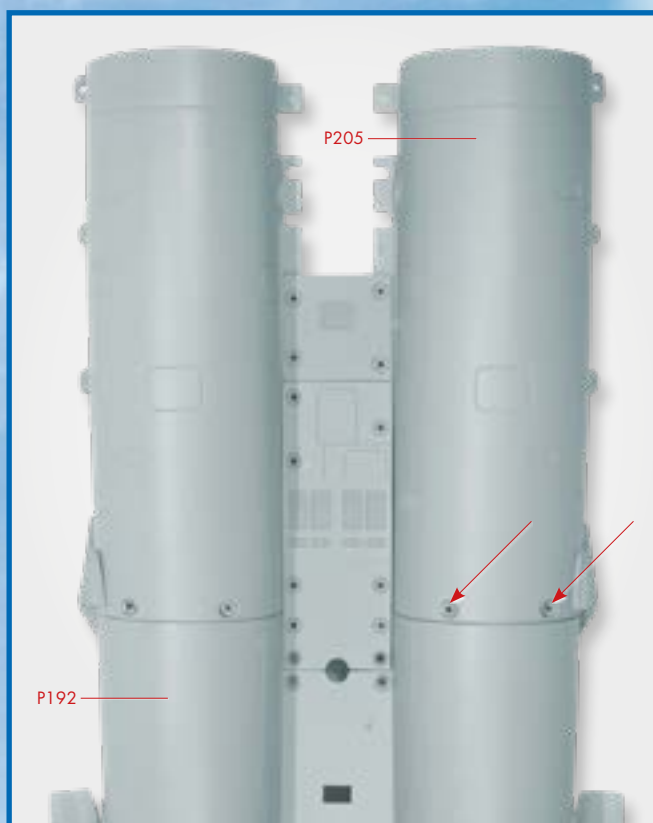
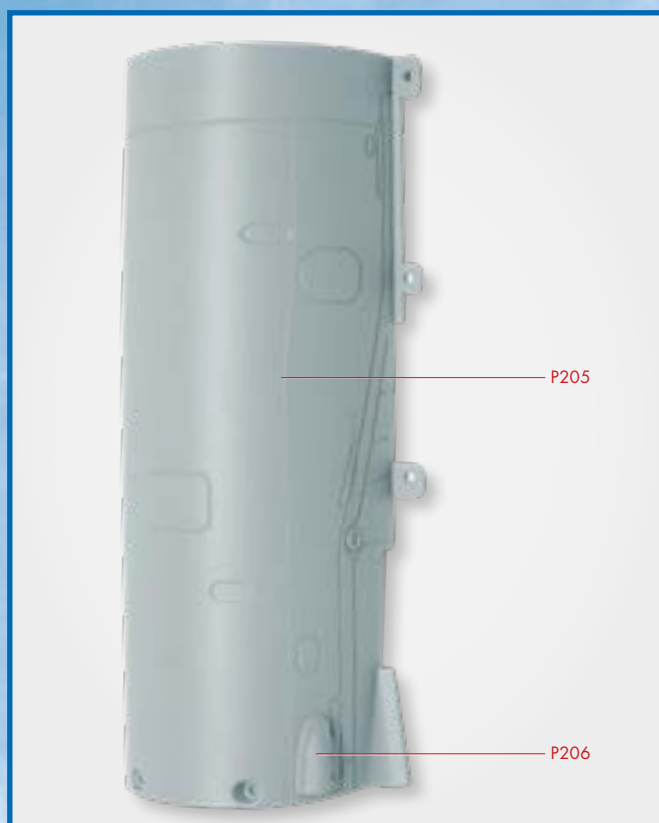

1 На этом этапе сборки вам потребуются детали, полученные с этим номером, и узел деталей из № 71. Установите воздухозаборник (P206) на капоте двигателя (P205), как показано на снимке. При этом штыри, находящиеся на воздухозаборнике, должны полностью войти в отверстия, находящиеся на капоте двигателя.

2 Затем соедините нижнюю секцию фюзеляжа (P192) и капот правого двигателя (P205), как показано на снимке, и зафиксируйте детали двумя винтами IP.

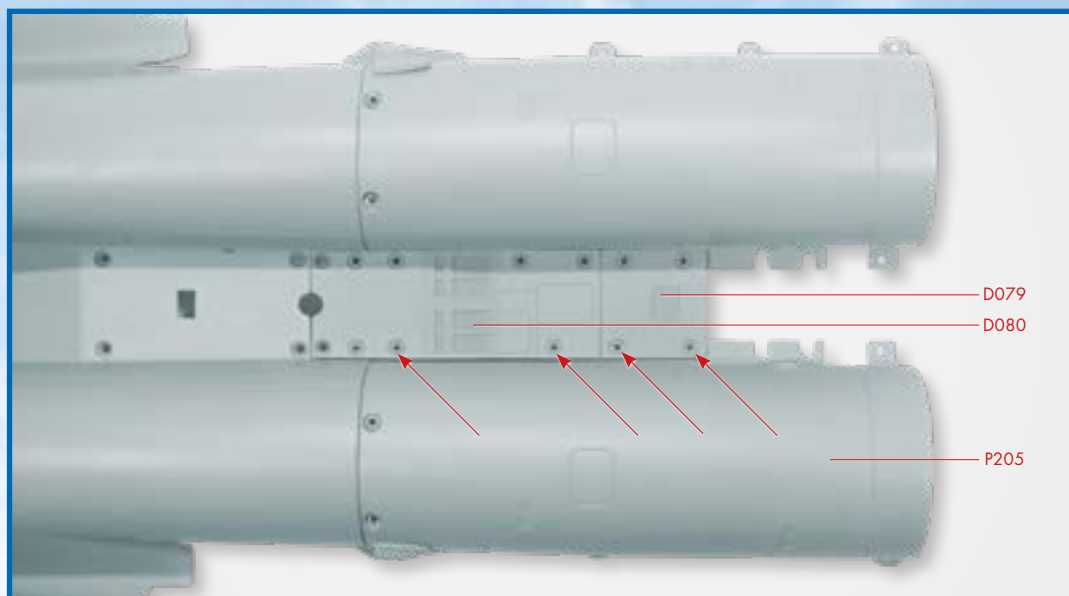

3 Затем закрепите детали с помощью винтов MP, как показано на снимке.